

Fração B

QUADRO ÁREAS:

	FRAÇÃO B (T1)
Piso -1	21,60 m ²
Piso 1	88,50 m ²
Piso 1 - Jardins	65,45 m ²
TOTAL (m²)	175,55 m²

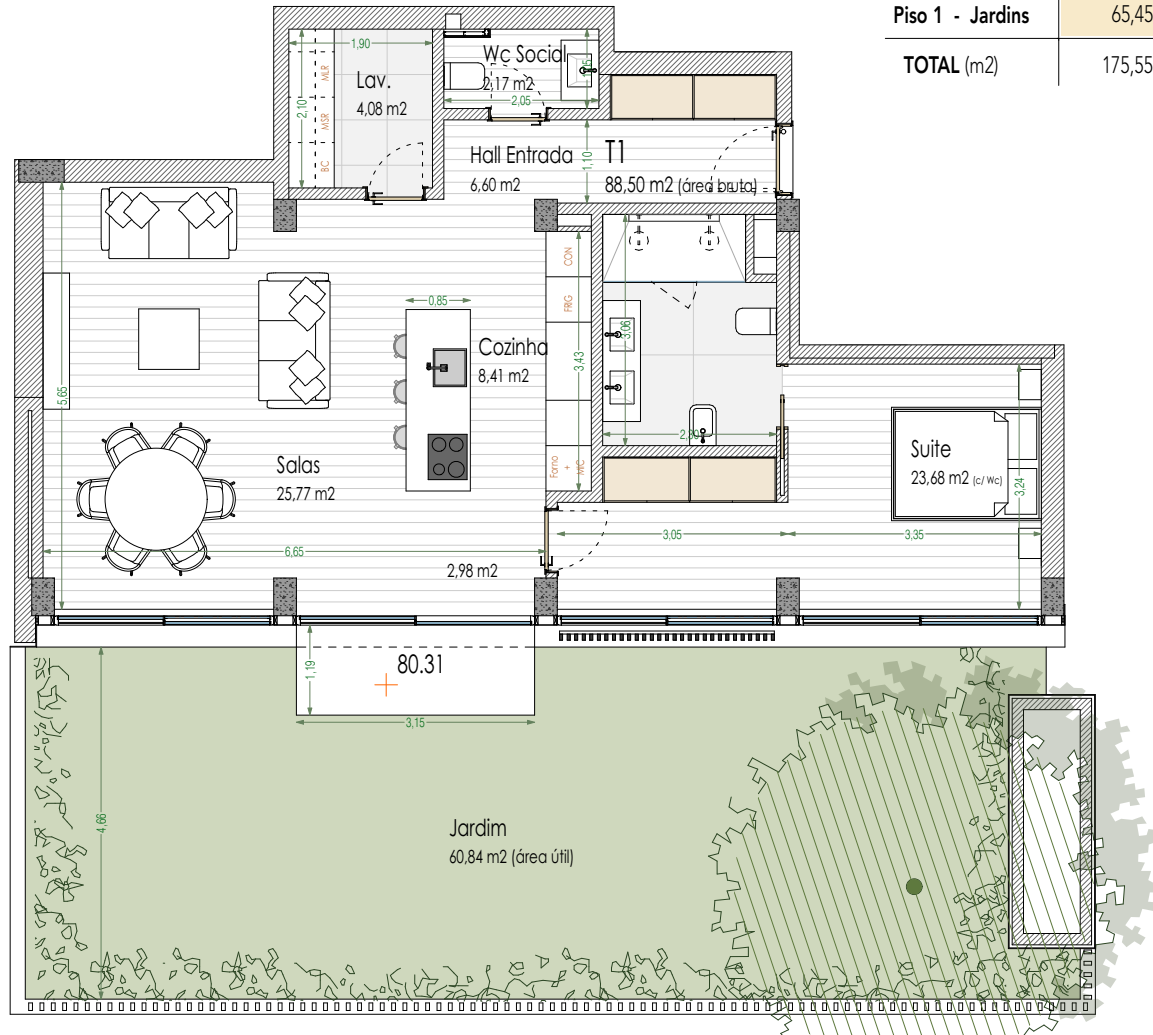

Planta Apartamento _ esc: 1/100

PAVIMENTOS:

WC SOCIAL - Milésime, cor Tannat, Mideia (Heritage Wood Floors)

LAVANDARIA - Elegant, cor Bone, Porcelanosa

COZINHA, SALAS, HALL E SUITE - Milésime, cor Tannat, Mideia (Heritage Wood Floors)

WC SUITE PRINCIPAL - Elegant, cor Beige, Porcelanosa

GARAGEM - Betonilha afagada

PAREDES:

WC SOCIAL - Linz, cor Topo, Porcelanosa

LAVANDARIA - Tinta 110-245 VINYL CLEAN, cor NCS S 2005 - Y20R, acabamento Vinílico de aspeto Mate, CIN

COZINHA, SALAS, HALL E SUITE - Tinta 110-245 VINYL CLEAN, cor NCS S 1005 - Y20R, acabamento Vinílico de aspeto Mate, CIN

WC SUITE PRINCIPAL - Elegant, cor Beige, Porcelanosa

GARAGEM - Tinta 12-680 C-CRYL W680 MATT, cor NCS S 2005 - B50G, acabamento Mate, CIN

TECTOS:

TODOS OS ESPAÇOS - Tinta 10-250 VINYL MATT, cor 01W3, acabamento Vinílico de aspeto Mate, CIN

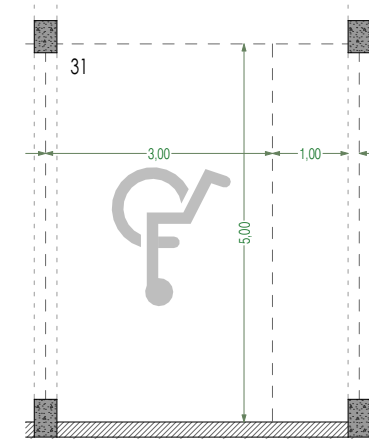

Lugar estacionamento _ esc: 1/100